

OMV 294 NL - MT

Gecombineerde Lichtnet-krachtstroom aandrijving

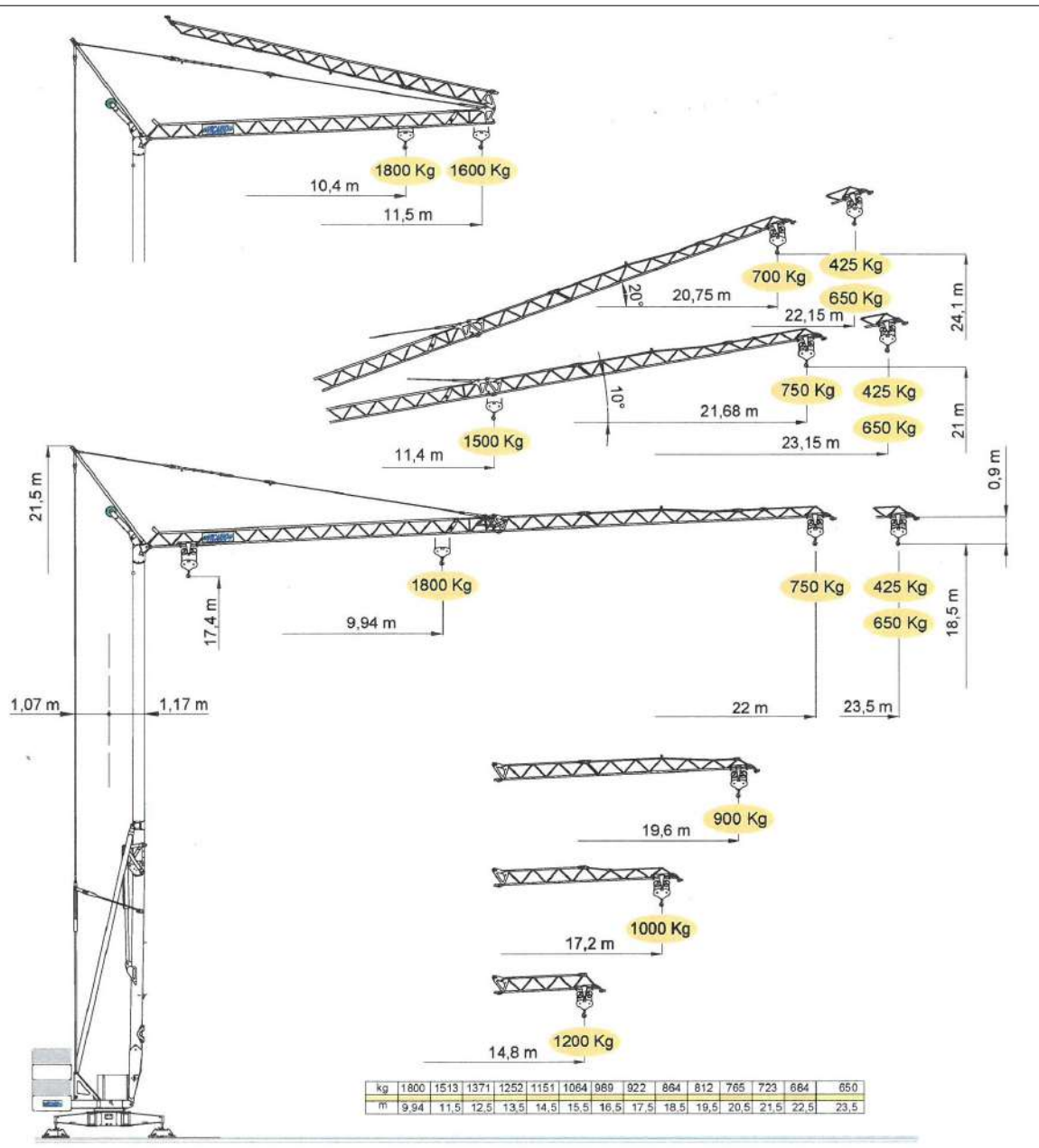

leverbaar in lengte van 23,5 meter. Hefvermogen in 10 t/m uitvoering max. 1800 kg bij 5,55 meter vlucht, 830 kg bij 12 meter, 550 kg bij 18 meter en 425 kg bij 23,5 m vlucht. Hefvermogen in 16,5 t/m uitvoering 1800 kg bij 9,84 meter vlucht, 1371 kg bij 12,5 meter, 864 kg bij 18,5 meter en 650 kg bij 23,5 meter vlucht. De meest efficiënte gecombineerde 10 en 16,5 tonmeter snelopbouwkraan waarbij door omschakeling gewerkt kan worden met en zonder hijsbewijs. Standaard met schuin verstelbare giek, constant hefvermogen 425 kg bij 22,15 meter vlucht. Haakhoogte 18,5 meter en 24,1 m bij schuin verstelde giek. Hydraulisch omklapbare giek. Inclusief betonballast, radius 2,45 m. Standaard uitvoering; hijsen, loopkat en zwenken met drie snelheden, verzinkte constructie, afneembaar transportwielstel aan het voor Nederland ontwikkelde basisframe, waaraan gemonteerd de hydraulische afstempling, opklapbare modulaire giek, loopkataandrijving met eindschakeling op de basismast, werken met de kraan mogelijk met opgeklapte giek, afstandsbediening aan kabel met drukknoppenkast en Autec radiografische joystick bediening.

Importeur voor Nederland:

Bouwma Bouwmachines B.V.
Biesland 30
1948 RJ Beverwijk (NL)
Tel. +31(0)251-229208*

E-mail: info@bouwma.nl
www.bouwma.nl

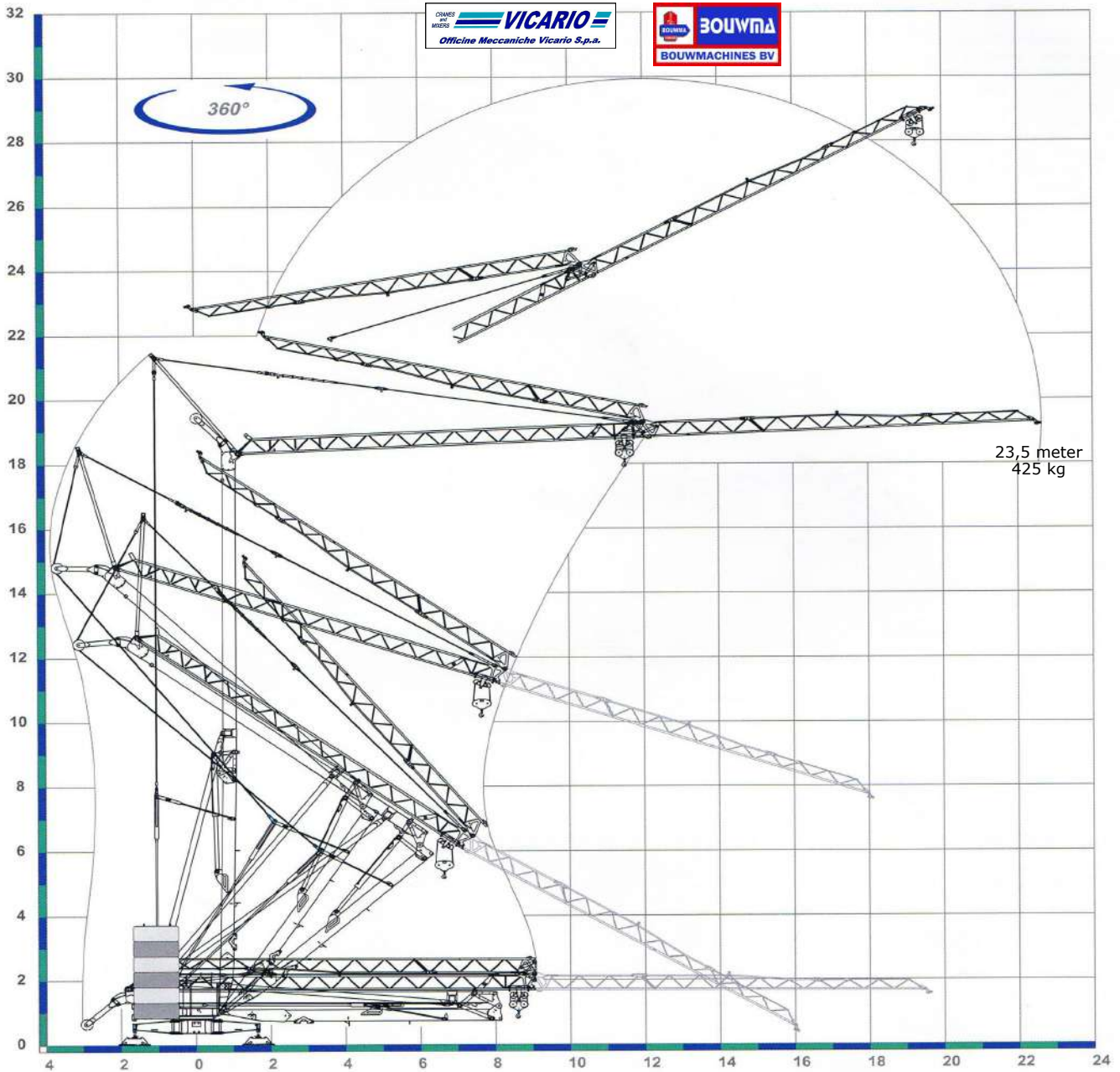

Technische gegevens:

| | | | | | | | | | |
|---------------------|------|---------------------------|---------|----------------|-------|------------|------|---------------------------|-----|
| 50 Hz V +10%-10% | | 230 V 3kVA (*) 6 kVA ↓ | | 400 V 6 kVA | | | | | |
| | m/l' | 6.7 | 13.5(*) | 23.5 | 37(*) | 6.7 | 13.5 | 23.5 | 37 |
| | kg | 1800 | 1800 | 750 | 750 | 1800 | 1800 | 750 | 750 |
| | kW | 5,5 (Inverter) | | | | | | | |
| | m/l' | 11.8 | | 18.9 | | 35.4 (↙26) | | | |
| | kW | 1.85 (Inverter) | | | | | | | |
| | n/l' | 0.19 | | 0.48 | | 0.95 | | | |
| | kW | 1.2 (Inverter) | | | | | | | |
| | min | 8 | | 6600 kg | | 9 ton | | 2 x 1200 kg + 6 x 1100 kg | |
| | kW | 1.5 | | | | | | | |

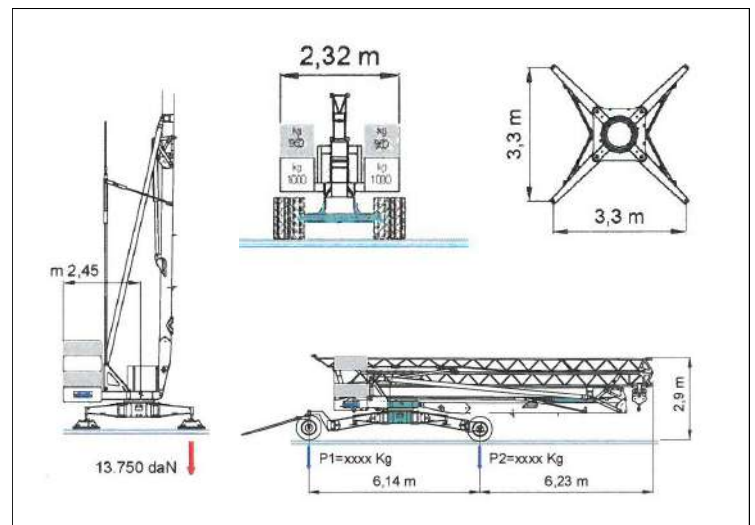

STANDAARD UITRUSTING OMV 294 NL

4 Snelheden met hijsen en zakken, 3 voor zwenken en loopkrijden, elektronisch gecontroleerd door inverters. Mast, giek (23,5 m) en basischassis geheel verzinkt. In 2 standen op te toppen giek 10 en 20°. Normaal functioneren mogelijk met opgeklapte giek. Drukknop-afstandbediening aan stuurstroombekabel. Beveiliging tegen te ver doorzwenken. Verrijden inclusief volledige ballast op sleeptransport-onderstel, elektrisch aangedreven transportonderstel of sneltransport-aanhangermiddel. Voorbereiding voor radiografische bediening. Schakelkast van roestvrij plaatstaal. Instructieboek en uitvoering geheel overeenkomstig de CE norm.